



# XE ĐẦU KÉO DONGFENG



Phân phối độc quyền bởi An Suong Group

# ĐẦU KÉO DONGFENG

## X3 NHẬP KHẨU

Xe đầu kéo Dongfeng X3 thế hệ mới được nhập khẩu nguyên chiếc. Với động cơ Yuchai đi cùng hộp số FAST 9 cấp & 12 cấp giúp xe vận hành êm ái, mạnh mẽ và tiết kiệm nhiên liệu. Mẫu cabin thời thượng, sang trọng, tích hợp những tính năng vô cùng hiện đại.



### ★ ĐỘNG CƠ ★

MANH MẸ

Đầu kéo Dongfeng X3 sở hữu mô men xoắn lên đến 1200 Nm ở vòng tua máy 1200-1700 vòng/phút. Xe sử dụng hộp số FAST 9 cấp & 12 cấp công nghệ Mỹ cho công suất 290 mã lực. Mức tiêu hao nhiên liệu 23-25 lít/100 km.

### ★ TÍNH NĂNG ★

HIỆN ĐẠI

Trang bị những tính năng hiện đại nhất như: Màn hình giải trí Android tích hợp điều khiển trên vô lăng, Camera 360° quan sát toàn cảnh, Ghế hơi tài xế, Cabin nâng điện, 2 giường ngủ, Điều hòa tự động...

### ★ THƯƠNG HIỆU ★

HÀNG ĐẦU

Sau hơn 50 năm phát triển, Dongfeng Motor đã trở thành công ty dẫn đầu về R&D, sản xuất và tiếp thị công nghiệp. Đồng thời, thương hiệu Dongfeng cũng là một cái tên với độ nhận diện thương hiệu nổi tiếng dẫn đầu ở thị trường trong nước và các thị trường quốc tế.

(Tổng doanh số mỗi năm sản xuất trên 4 triệu xe)

**63** CỬU HỘ MIỄN PHÍ **24**  
**TỈNH THÀNH** **7**

THỜI GIAN BẢO HÀNH

**36** THÁNG **200.000** KM  
HOẶC



THUÊ XE ĐẦU KÉO VỚI GIÁ CHỈ

**0 ĐỒNG**



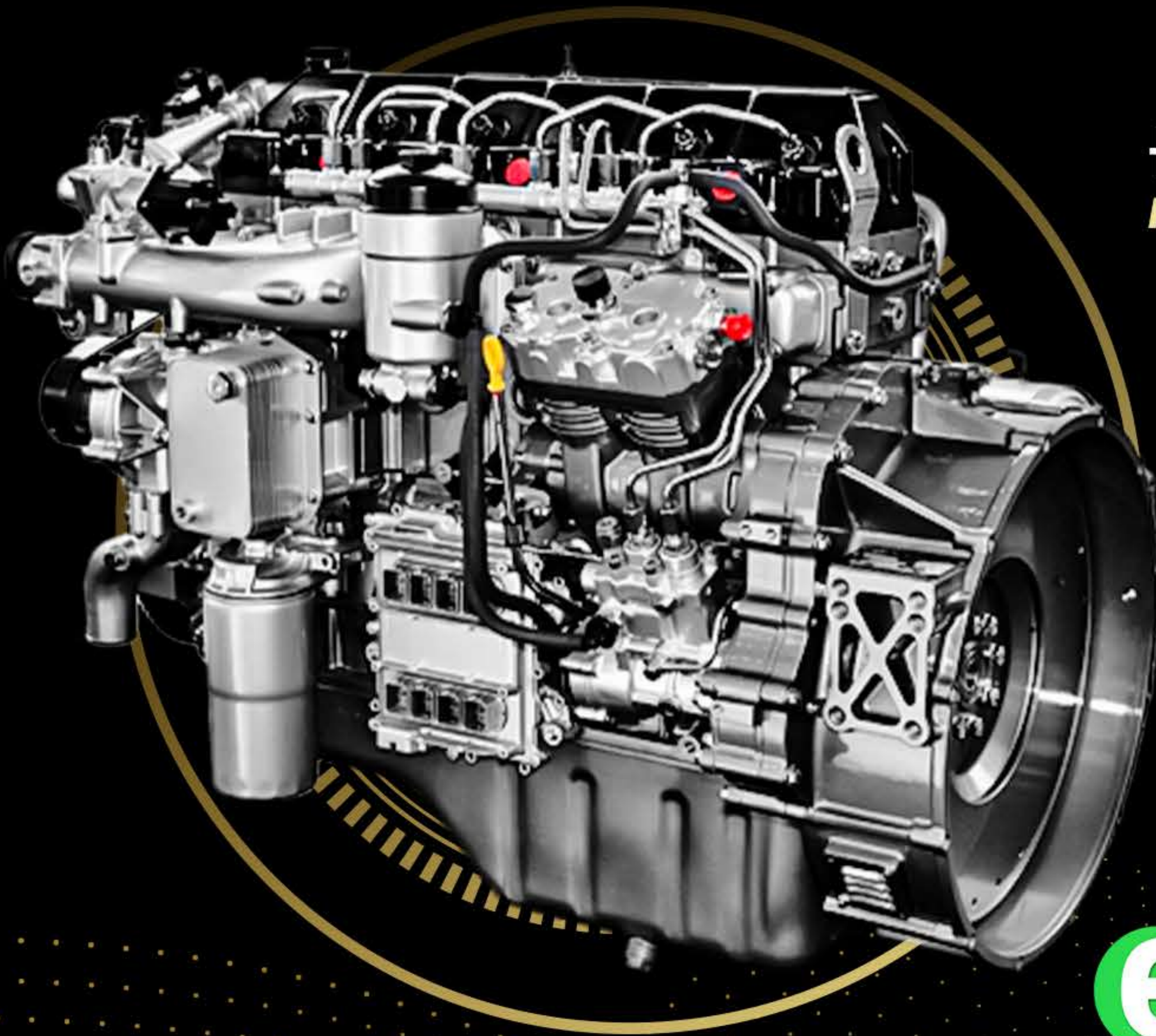

## ĐỘNG CƠ

Trái tim của xe đầu kéo Dongfeng X3 là khối động cơ YuChai YCS06290-50 kết hợp giữa hệ thống Common rail, tăng áp, làm mát giúp tối ưu hóa mức tiêu hao nhiên liệu. Động cơ phổ thông dễ dàng sửa chữa.

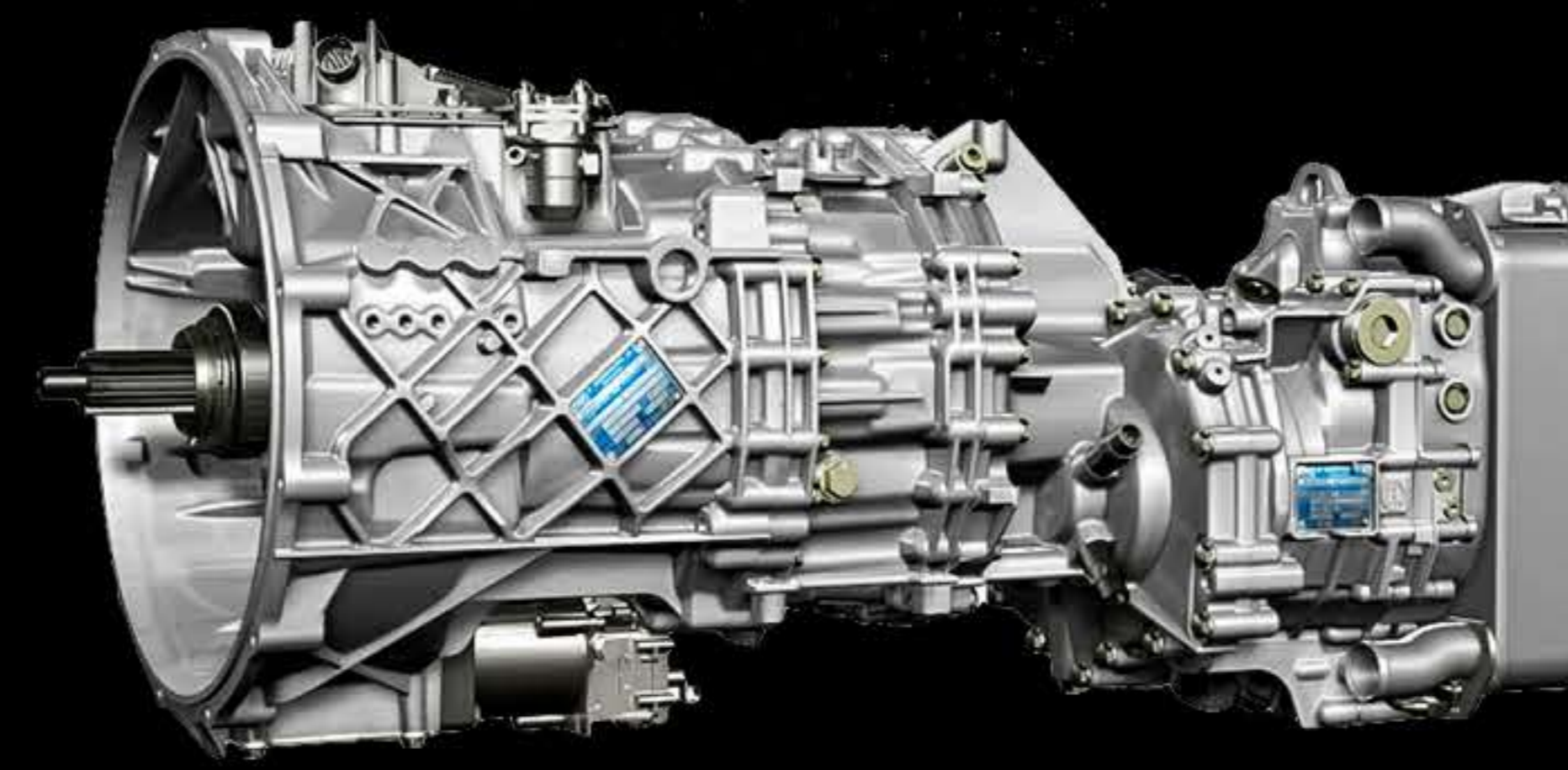

## HỘP SỐ

Hộp số cao cấp 9 cấp và 12 cấp giúp xe vào số êm ái, nhanh chóng, sinh công mạnh mẽ giúp phù hợp với mọi địa hình nên rất tiết kiệm nhiên liệu.

# HỆ THỐNG TRUYỀN ĐỘNG

## HIỆU SUẤT CAO

Tổn hao truyền động thấp nên tiết kiệm nhiên liệu hơn các sản phẩm cùng phân khúc 6-8%.

AN SUONG GROUP

AN SUONG GROUP

AN SUONG GROUP

AN SUONG GROUP

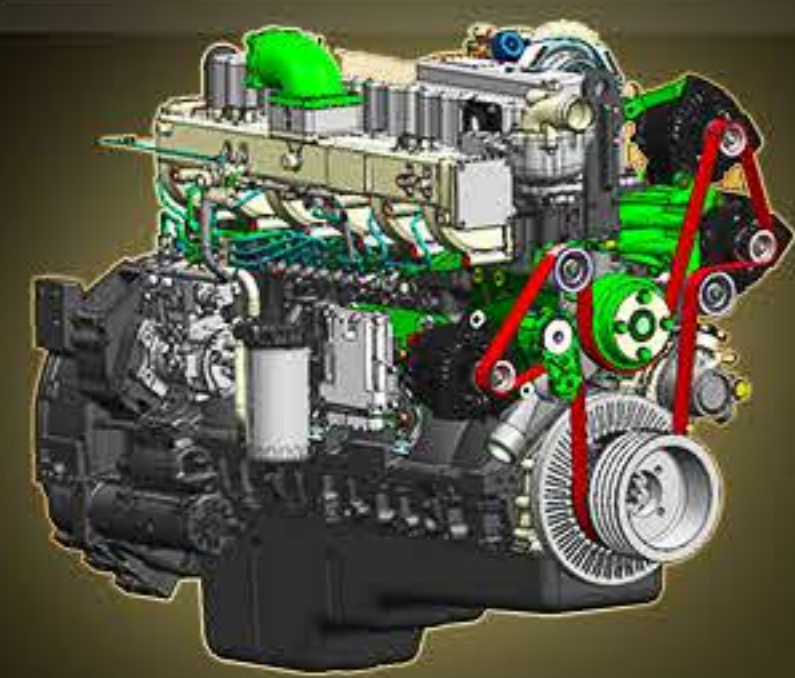

## PHỐI BỘ KIM CƯƠNG

Kết hợp chính xác các chuỗi điện theo từng bối cảnh, công nghệ hiệu chuẩn tiết kiệm nhiên liệu tối ưu, động cơ hiệu suất nhiệt cao, tổn thất truyền tải thấp.

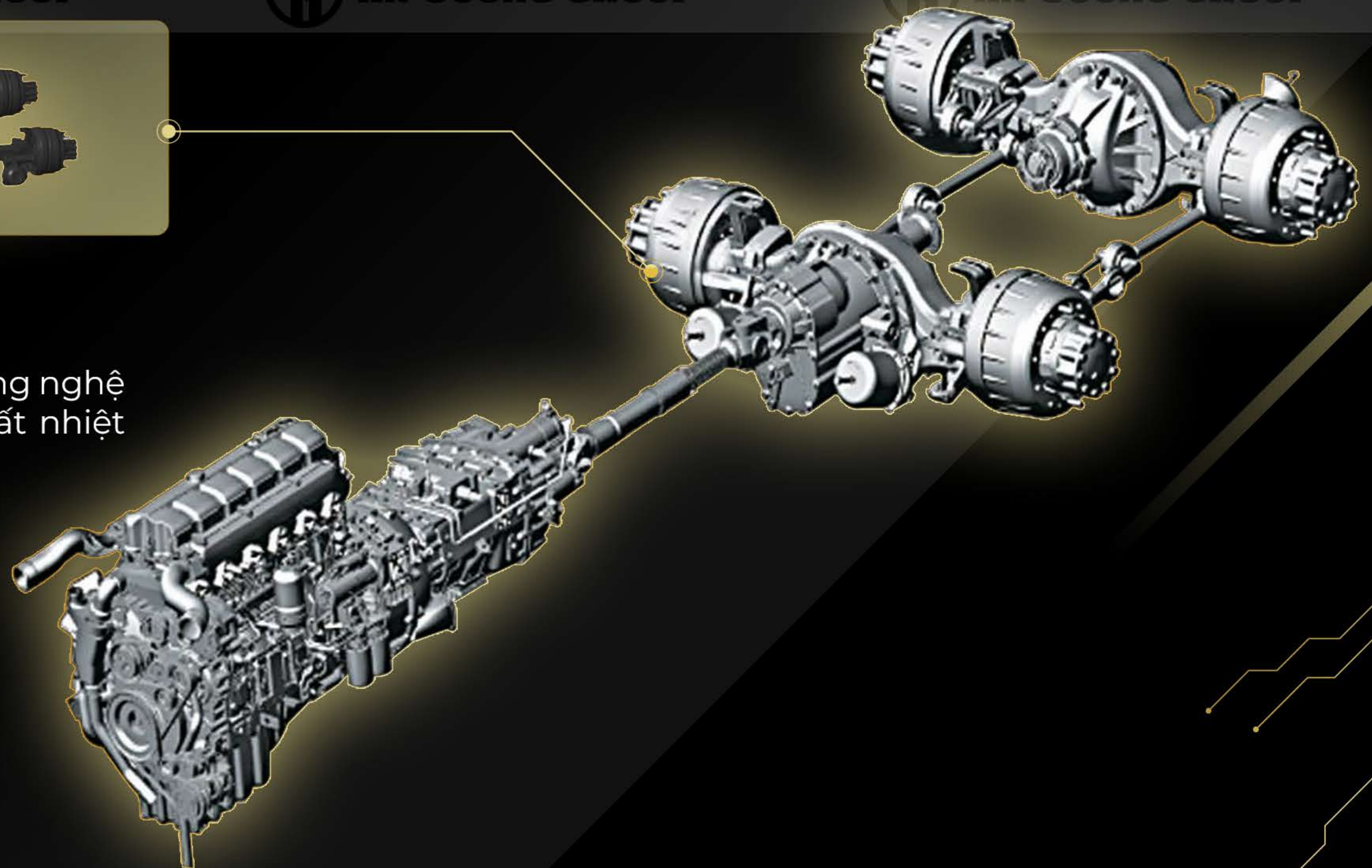

# CABIN THẾ HỆ MỚI

Thiết kế hoàn hảo giúp tối ưu khí động học, giảm lực cản gió của thân xe, cải thiện tối đa mức tiêu hao nhiên liệu đến 5%.

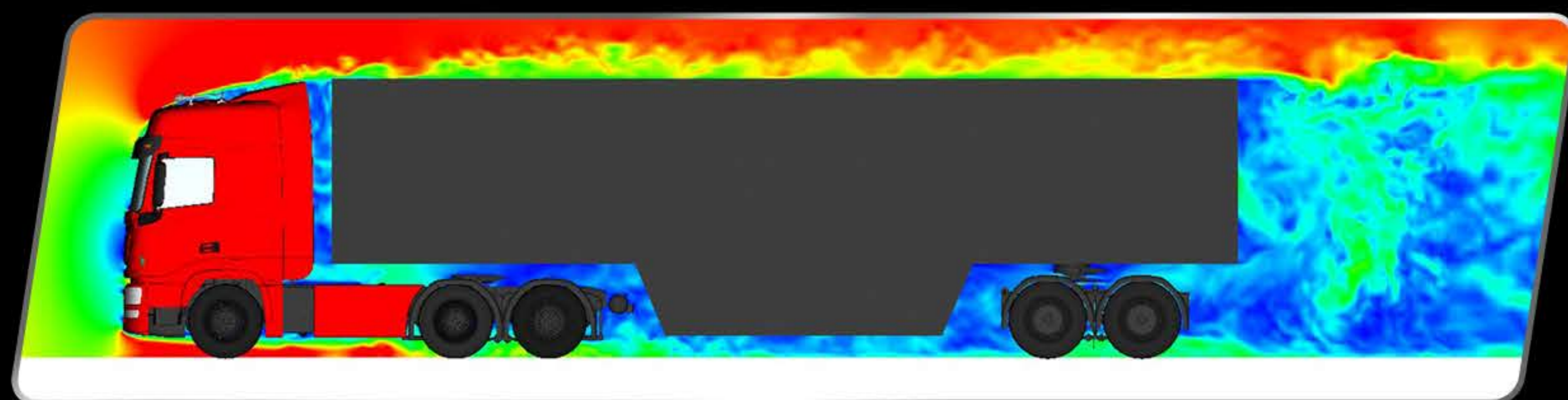

# NGOẠI THẤT



## ĐỘC ĐÁO & TINH TẾ

Ngoại thất thiết kế độc đáo tinh tế hướng tới trải nghiệm người dùng

### MẶT GA LĂNG ĐA DẠNG MÀU SẮC

Mặt ga-lăng có tới 8 tùy chọn màu sắc, mang đến sự đa dạng theo gu từng khách hàng.



### GIÁM SÁT 4 CHIỀU

Hạn chế điểm mù, tăng độ an toàn.

### ĐÈN PHA MẮT CHIM ƯNG

Điều chỉnh ánh sáng thích hợp, nguồn sáng LED ban ngày, độ sáng tăng 50%, tầm nhìn rõ hơn, lái xe an toàn hơn cả ngày lẫn đêm.

### LƯỚI TẢN NHIỆT HÌNH TRẦN PHÙ ĐIỀU

### MÂM KÉO



Mâm đúc Jost  $\phi 50$  là mâm kéo tiêu chuẩn phù hợp hầu hết rơ-mooc hiện nay không cần thay mâm như các xe đầu kéo khác.



# NỘI THẤT

HIỆN ĐẠI, SANG TRỌNG, ĐẦY ĐỦ TIỆN NGHI



## BUỒNG LÁI

Lấy người dùng làm trung tâm, các chức năng được bố trí xung quanh giúp dễ dàng thao tác và điều khiển xe. Trang bị đầy đủ các tính năng, tiện ích hiện đại nhất cho cảm giác thoải mái như đang ở nhà.



## HỘC CHỨA ĐỒ

Vô số hộc chứa đồ bố trí khắp khoang lái, thuận tiện cho việc để đồ.

## GHẾ TÀI XẾ TREO KHÍ NÉN

Êm ái, tăng sự thoải mái cho những chặng đường dài.

- Điều chỉnh góc độ ghế
- Điều chỉnh tựa lưng
- Điều chỉnh độ cao của ghế
- Điều chỉnh góc nghiêng của ghế
- Điều chỉnh cường độ giảm xóc



## BẢNG ĐIỀU KHIỂN

Trang bị những tính năng hiện đại nhất như:

- Màn hình giải trí 10.1 inch tích hợp camera 360°
- Màn hình LCD kép hiển thị đầy đủ thông tin
- Hệ thống điều khiển bằng giọng nói  
Hỗ trợ hơn một nghìn câu lệnh điều khiển thông minh bằng giọng nói thường dùng, như điều hòa không khí, âm lượng, điều khiển điện thoại...



## VÔ LĂNG

Tích hợp nhiều nút điều khiển, vô cùng tiện lợi khi vận hành.

- Cruise control
- +/- Tăng/giảm âm lượng
- ^/v Chuyển tới lùi bài hát/video
- Nghe cuộc gọi đến



## CÔNG NĂNG SỬ DỤNG CAO

- **Mo-men xoắn lớn nhất phân khúc**  
1.200nm tại vòng tua máy 1200 - 1700 vòng/phút. Việc mô men xoắn lớn ở vòng tua máy thấp giúp xe đạt được sức kéo tối đa, tăng tốc nhanh và tiết kiệm nhiên liệu.
- **Vận chuyển hàng hóa phong phú.**
- **Nhiều công nghệ thông minh.**
- **Di chuyển ổn định trên mọi cung đường.**

## HIỆU QUẢ ĐẦU TƯ CAO

- Với chi phí đầu tư ban đầu thấp, công năng sử dụng cao và chi phí vận hành thấp Dongfeng X3 đáp ứng mọi nhu cầu vận chuyển mang lại sự yên tâm cho nhà đầu tư.
- Là mẫu xe đầu kéo chất lượng cao, bền bỉ và đáng tin cậy mang lại sự an toàn cho người sử dụng.
- Tiết kiệm lên đến 500 triệu/5 năm vận hành.

## CHI PHÍ VẬN HÀNH THẤP

- Cabin thiết kế khí động học giúp giảm cản gió lên đến 5%.
- Hộp số 9 cấp & 12 cấp.
- Phổi bộ kim cương: tiết kiệm nhiên liệu hơn các sản phẩm cùng phân khúc 6-8%.
- Bảo hành 200.000km hoặc 36 tháng, trạm bảo hành Dongfeng đã có mặt rộng khắp cả nước

**DONGFENG**  
**ANSUONG**



DANH MỤC	ĐƠN VỊ	<b>DONGFENG X3</b>
<b>KÍCH THƯỚC</b>		
Kích thước tổng thể (DxRxC)	mm	6.000 x 2.500 x 2.936 mm
Khoảng cách trục	mm	3.500
Đầu xe	mm	1400
Đuôi xe	mm	1100
<b>KHỐI LƯỢNG</b>		
Khối lượng bản thân	Kg	6.605
Khối lượng chở cho phép	Kg	14.895
Khối lượng toàn bộ	Kg	21.695
Số chỗ ngồi	Chỗ	3
Số giường trong Cabin	Chỗ	2
<b>ĐỘNG CƠ</b>		
Tên động cơ		YuChai YCS06290-50
Loại động cơ		Diesel 4 kỳ, 6 xi lanh thẳng hàng, Common rail, làm mát bằng nước, làm mát bằng khí nạp
Tiêu chuẩn khí thải		Euro V
Dung tích xi lanh	cc	6.44
Số xi lanh		6
Công suất cực đại/tốc độ quay	Kw(Vòng/phút)	213/2300
Momen xoắn/ tốc độ quay	Nm (Vòng/phút)	1200/1200-1700
Định mức nhiên liệu	L/100Km	23-25
<b>TRUYỀN ĐỘNG</b>		
Ly hợp		Truyền động thủy lực, trợ lực khí nén
Hộp số		FAST 9JS119T-B – 9 số tiến 1 số lùi hoặc 12 số tiến 1 số lùi
Đĩa ma sát	mm	395
<b>HỆ THỐNG LÁI</b>		
Trục vít Êcu bi, có trợ lực thủy lực		
<b>HỆ THỐNG PHANH</b>		
Phanh tang trống; Hệ thống phanh khí nén mạch kép; Hệ thống phanh đỗ xe tác động lên bánh sau; Phanh động cơ		
<b>HỆ THỐNG TREO</b>		
Trước		Phụ thuộc, nhíp lá, giảm xóc thủy lực và cân bằng
Sau		Phụ thuộc, nhíp lá 2 tầng
<b>LỐP XE</b>		
Trước/sau		12R22.5
<b>ĐẶC TÍNH</b>		
Mâm kéo		Jost Đức φ50
Dung tích thùng nhiên liệu	Lít	600
<b>TIỆN NGHI VÀ AN TOÀN</b>		
Cabin X3 nâng điện		
Đầy đủ tính năng hiện đại		
Ghế tài treo khí nén		
Điều hòa tự động		
Giường ngủ 2 tầng		

\*Hình ảnh có thể khác thực tế, thông số kỹ thuật có thể thay đổi mà không báo trước

