



**DONGFENG
ANSUONG**

X3



Phân phối độc quyền bởi An Suong Group

XE TẢI DONGFENG

X3 NHẬP KHẨU

Xe tải Dongfeng X3 thế hệ mới được nhập khẩu nguyên chiếc. Với động cơ Yuchai đi cùng hộp số FAST giúp xe vận hành êm ái, mạnh mẽ và tiết kiệm nhiên liệu. Mẫu cabin thời thượng, sang trọng, tích hợp những tính năng vô cùng hiện đại.



★ ĐỘNG CƠ ★

MANH MẼ

Xe tải Dongfeng X3 sở hữu mô men xoắn lên đến 850 Nm ở vòng tua máy 1200-1700 vòng/phút. Xe sử dụng động cơ Yuchai mạnh mẽ, tiết kiệm nhiên liệu. Hộp số FAST 10 cấp số (8 tiến 2 lùi) cao cấp, mức tiêu hao nhiên liệu 17-18 lít/100 km.

★ TÍNH NĂNG ★

HIỆN ĐẠI

Cabin X3 nâng điện đầy đủ tiện nghi, điều hòa không khí tự động hiện đại như trên các dòng xe hơi, ghế tài xế treo khí nén, giường ngủ êm ái, thoải mái cho những chuyến chở hàng xa.

★ THƯƠNG HIỆU ★

HÀNG ĐẦU

Sau hơn 50 năm phát triển, Dongfeng Motor đã trở thành công ty dẫn đầu về R&D, sản xuất và tiếp thị công nghiệp. Đồng thời, thương hiệu Dongfeng cũng là một cái tên với độ nhận diện thương hiệu nổi tiếng dẫn đầu ở thị trường trong nước và các thị trường quốc tế.

(Tổng doanh số mỗi năm sản xuất trên 4 triệu xe)

63 CỨU HỘ MIỄN PHÍ **24**
TỈNH THÀNH **7**

THỜI GIAN BẢO HÀNH

36

THÁNG

HOẶC

200.000 KM



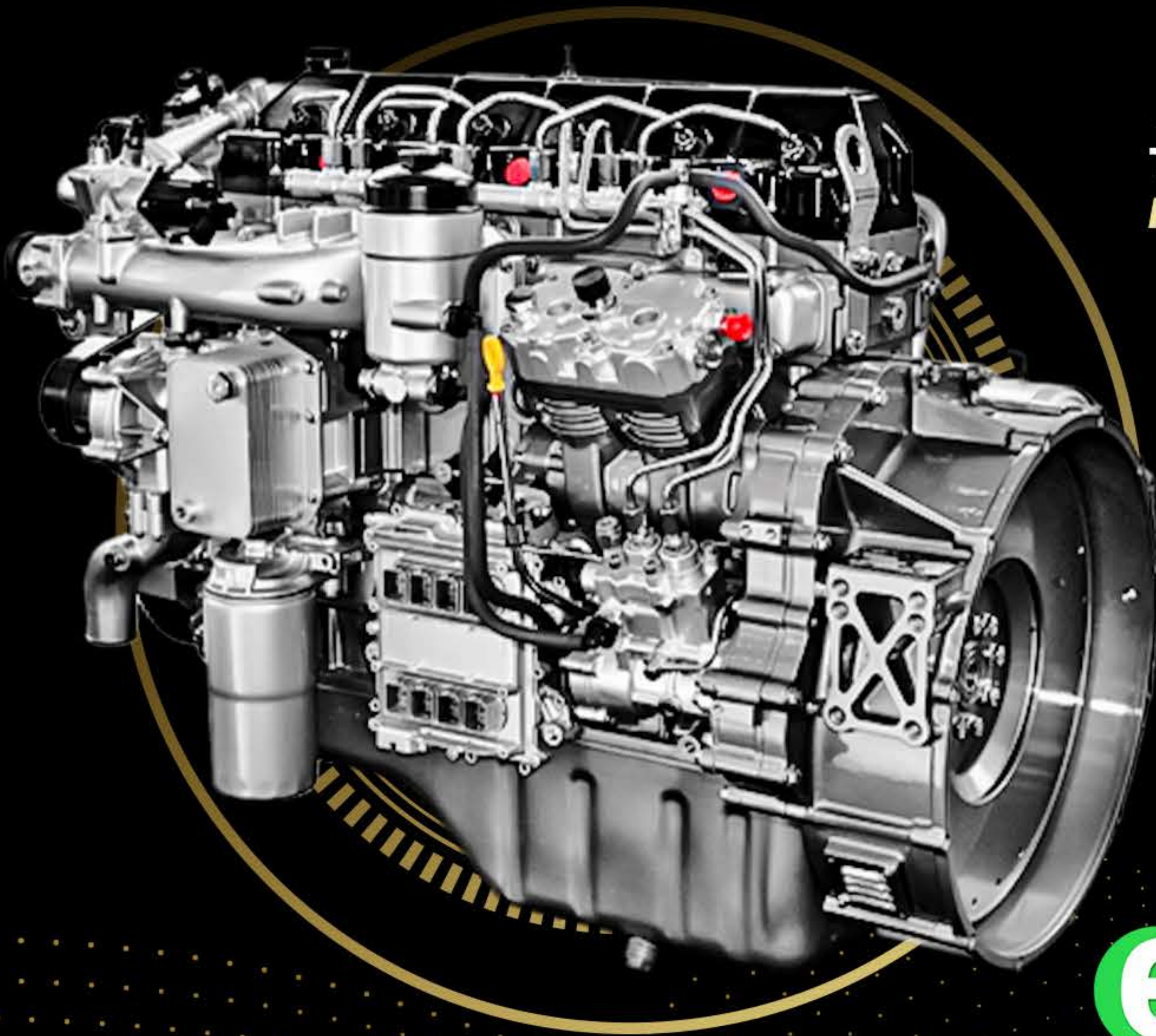

ĐỘNG CƠ

Trái tim của xe đầu kéo Dongfeng X3 là khối động cơ YuChai YCS06230-50 kết hợp giữa hệ thống Common rail, tăng áp, làm mát giúp tối ưu hóa mức tiêu hao nhiên liệu. Động cơ phổ thông dễ dàng sửa chữa.

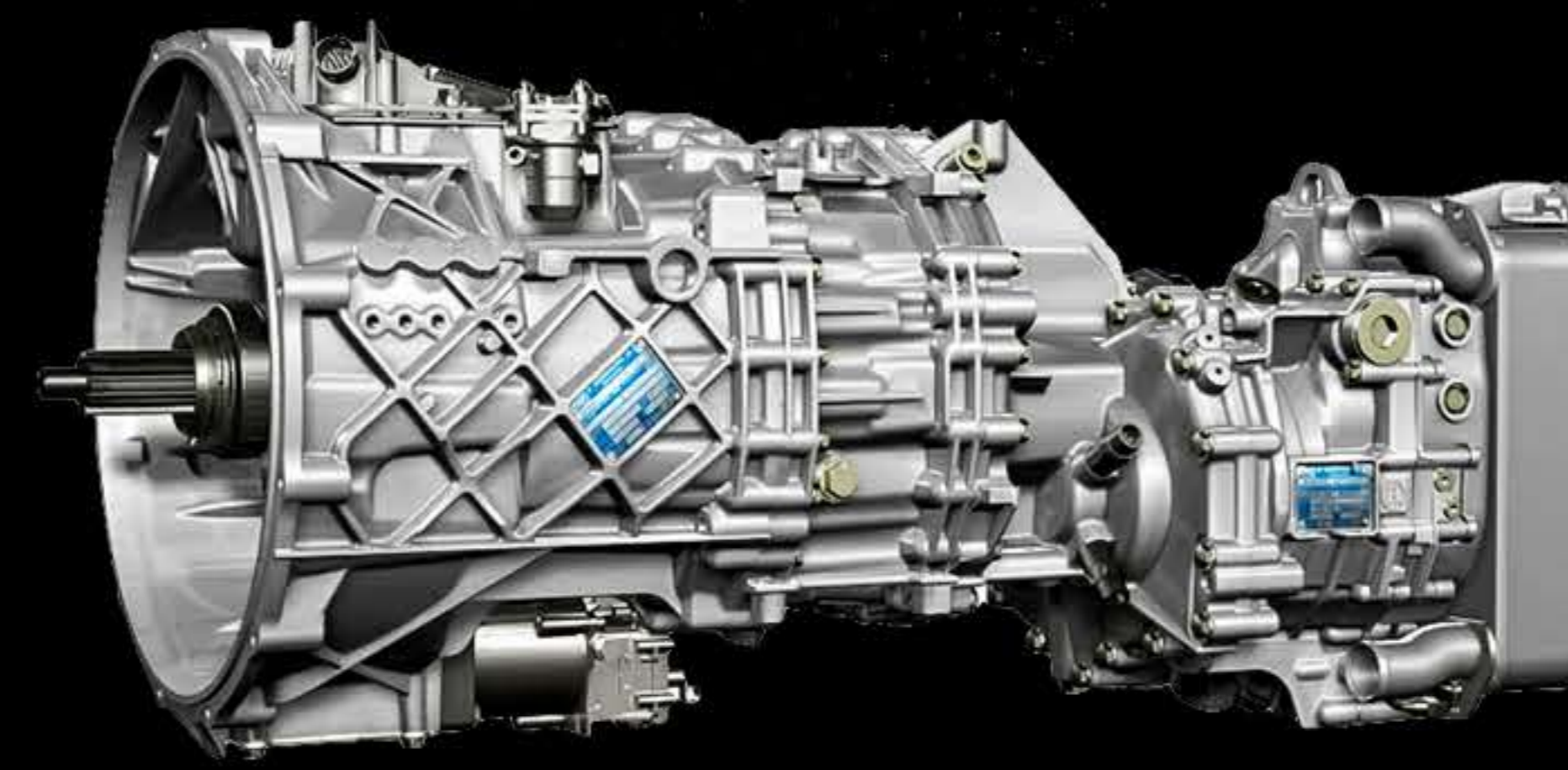

HỘP SỐ

Hộp số FAST 10 cấp với 8 cấp số tiến + 2 cấp số lùi giúp xe vào số êm ái, nhanh chóng, sinh công mạnh mẽ phù hợp với mọi địa hình nên rất tiết kiệm nhiên liệu.

HỆ THỐNG TRUYỀN ĐỘNG

HIỆU SUẤT CAO

Tổn hao truyền động thấp nên tiết kiệm nhiên liệu hơn các sản phẩm cùng phân khúc 6-8%.

AN SUONG GROUP

AN SUONG GROUP

AN SUONG GROUP

AN SUONG GROUP

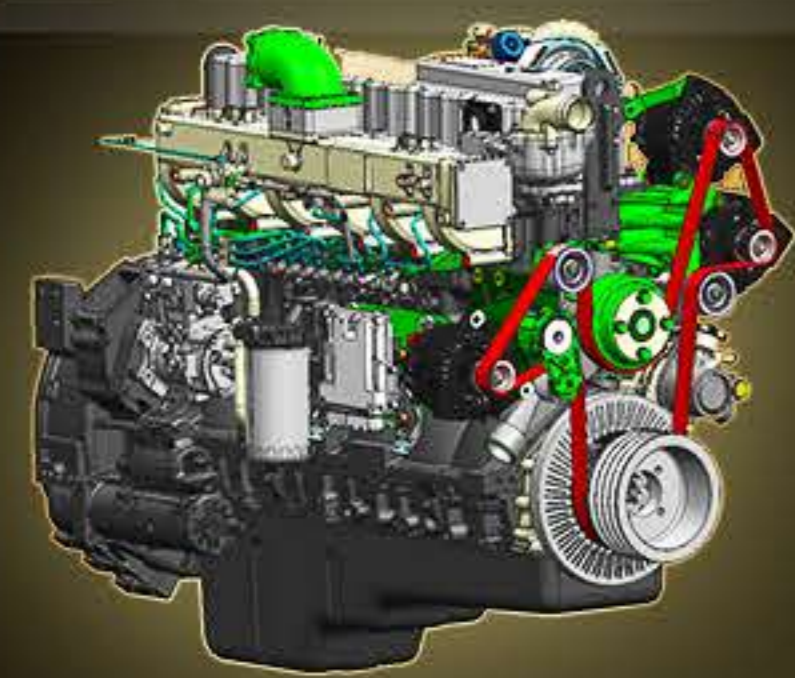

PHỐI BỘ KIM CƯƠNG

Kết hợp chính xác các chuỗi điện theo từng bối cảnh, công nghệ hiệu chuẩn tiết kiệm nhiên liệu tối ưu, động cơ hiệu suất nhiệt cao, tổn thất truyền tải thấp.

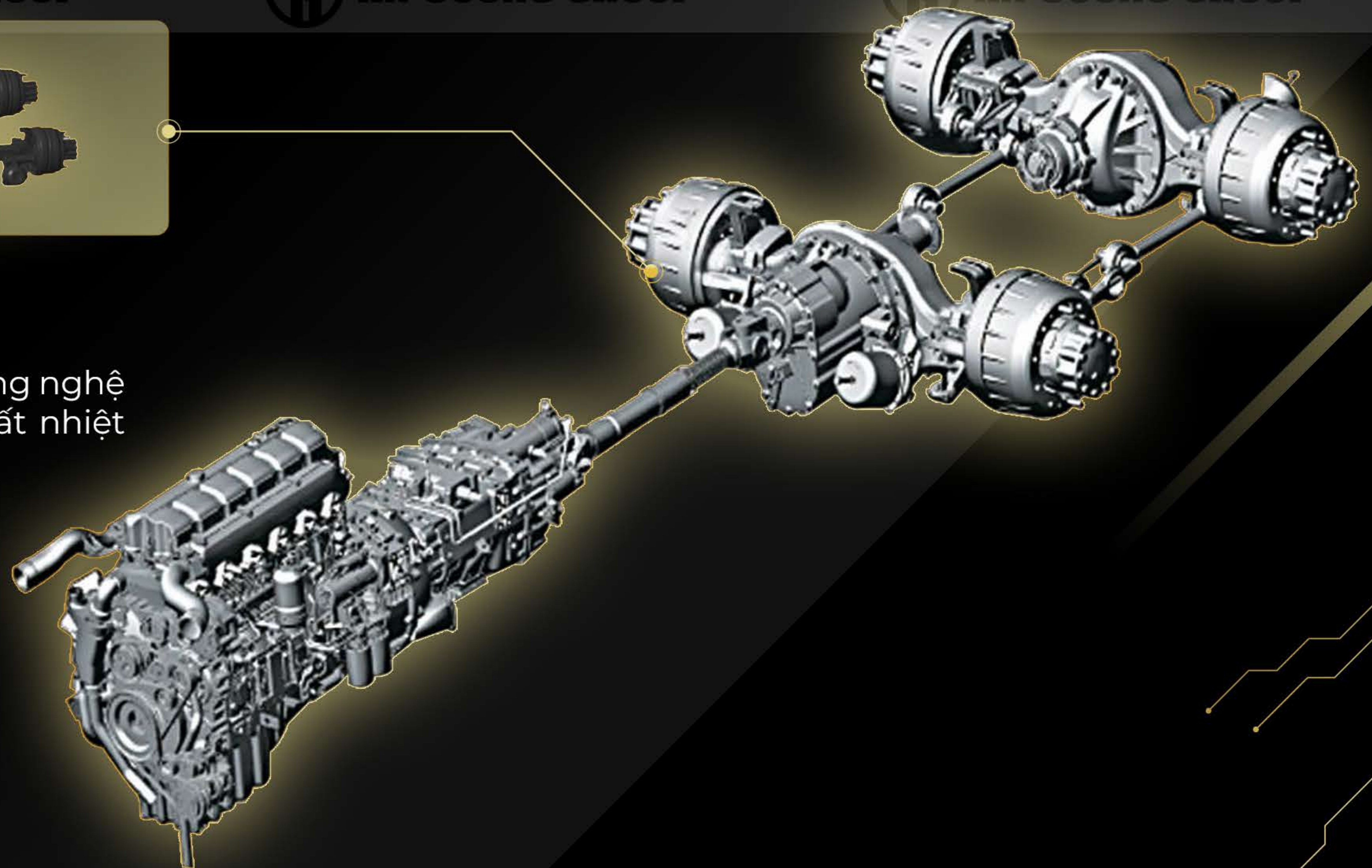

CABIN THẾ HỆ MỚI

Thiết kế hoàn hảo giúp tối ưu khí động học, giảm lực cản gió của thân xe, cải thiện tối đa mức tiêu hao nhiên liệu đến 5%.

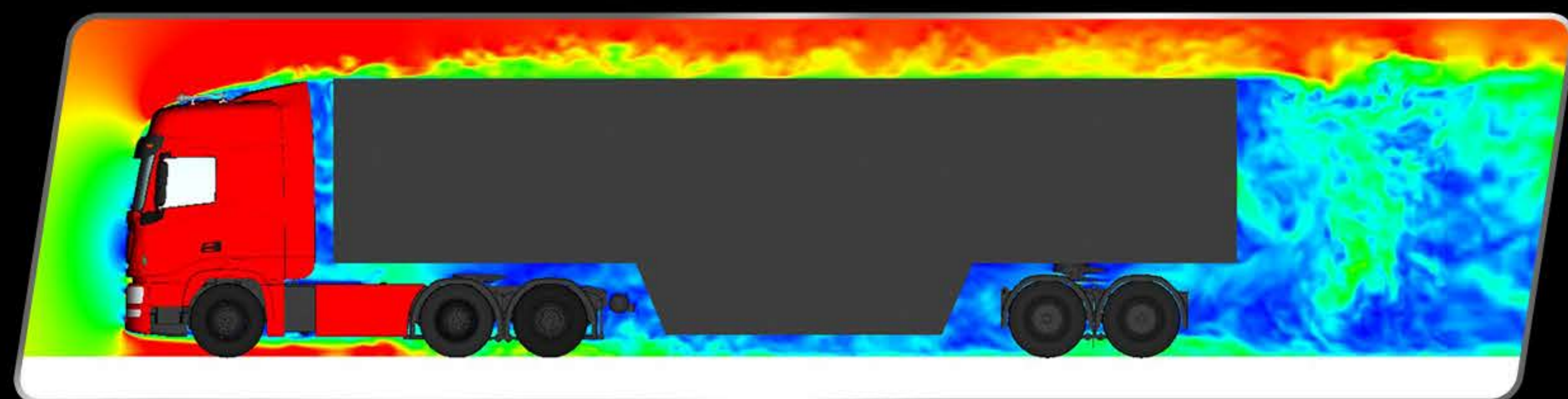

NGOẠI THẤT

ĐỘC ĐÁO & TINH TẾ

Ngoại thất thiết kế độc đáo tinh tế hướng tới trải nghiệm người dùng.

MẶT GA LĂNG ĐA DẠNG MÀU SẮC

Mặt ga-lăng có tới 8 tùy chọn màu sắc, mang đến sự đa dạng theo gu từng khách hàng.



GIÁM SÁT 4 CHIỀU

Hạn chế điểm mù, tăng độ an toàn.

ĐÈN PHA MẮT CHIM ƯNG

Điều chỉnh ánh sáng thích hợp, nguồn sáng LED ban ngày, độ sáng tăng 50%, tầm nhìn rõ hơn, lái xe an toàn hơn cả ngày lẫn đêm.

LƯỚI TẢN NHIỆT HÌNH TRÂN PHÙ ĐIỀU

NỘI THẤT

HIỆN ĐẠI, SANG TRỌNG, ĐẦY ĐỦ TIỆN NGHI



BUÔNG LÁI

Lấy người dùng làm trung tâm, các chức năng được bố trí xung quanh giúp dễ dàng thao tác và điều khiển xe. Trang bị đầy đủ các tính năng, tiện ích hiện đại nhất cho cảm giác thoải mái như đang ở nhà.



ĐIỀU HÒA TỰ ĐỘNG

Điều hòa tự động hiện đại như trên xe hơi.

GHẾ TÀI XẾ TREO KHÍ NÉN

Êm ái, tăng sự thoải mái cho những chặng đường dài.

- Điều chỉnh góc độ ghế
- Điều chỉnh tựa lưng
- Điều chỉnh độ cao của ghế
- Điều chỉnh góc nghiêng của ghế
- Điều chỉnh cường độ giảm xóc



BẢNG ĐIỀU KHIỂN

Trang bị những tính năng hiện đại nhất như:

- Màn hình giải trí 10.1 inch tích hợp camera 360°
- Màn hình LCD kép hiển thị đầy đủ thông tin
- Hệ thống điều khiển bằng giọng nói
Hỗ trợ hơn một nghìn câu lệnh điều khiển thông minh bằng giọng nói thường dùng, như điều hòa không khí, âm lượng, điều khiển điện thoại...



VÔ LĂNG

Tích hợp nhiều nút điều khiển, vô cùng tiện lợi khi vận hành.

- Cruise control
- +/- Tăng/giảm âm lượng
- ^/v Chuyển tới lùi bài hát/video
- Nghe cuộc gọi đến



CÔNG NĂNG SỬ DỤNG CAO

- **Mo-men xoắn lớn nhất phân khúc**
800 nm tại vòng tua máy 1200 - 1700 vòng/phút. Việc mô men xoắn lớn ở vòng tua máy thấp giúp xe đạt được sức kéo tối đa, tăng tốc nhanh và tiết kiệm nhiên liệu.
- Vận chuyển hàng hóa phong phú.
- Nhiều công nghệ thông minh.
- Di chuyển ổn định trên mọi cung đường.

CHI PHÍ VẬN HÀNH THẤP

- Cabin thiết kế khí động học giúp giảm cản gió lên đến 5%.
- Hộp số 10 cấp (8 tiến & 2 lùi).
- Phối bộ kim cương: tiết kiệm nhiên liệu hơn các sản phẩm cùng phân khúc 6-8%.
- Bảo hành 200.000km hoặc 36 tháng, trạm bảo hành Dongfeng đã có mặt rộng khắp cả nước.

HIỆU QUẢ ĐẦU TƯ CAO

- Với chi phí đầu tư ban đầu thấp, công năng sử dụng cao và chi phí vận hành thấp Dongfeng X3 đáp ứng mọi nhu cầu vận chuyển mang lại sự yên tâm cho nhà đầu tư.
- Là mẫu xe tải chất lượng cao, bền bỉ và đáng tin cậy mang lại sự an toàn cho người sử dụng.

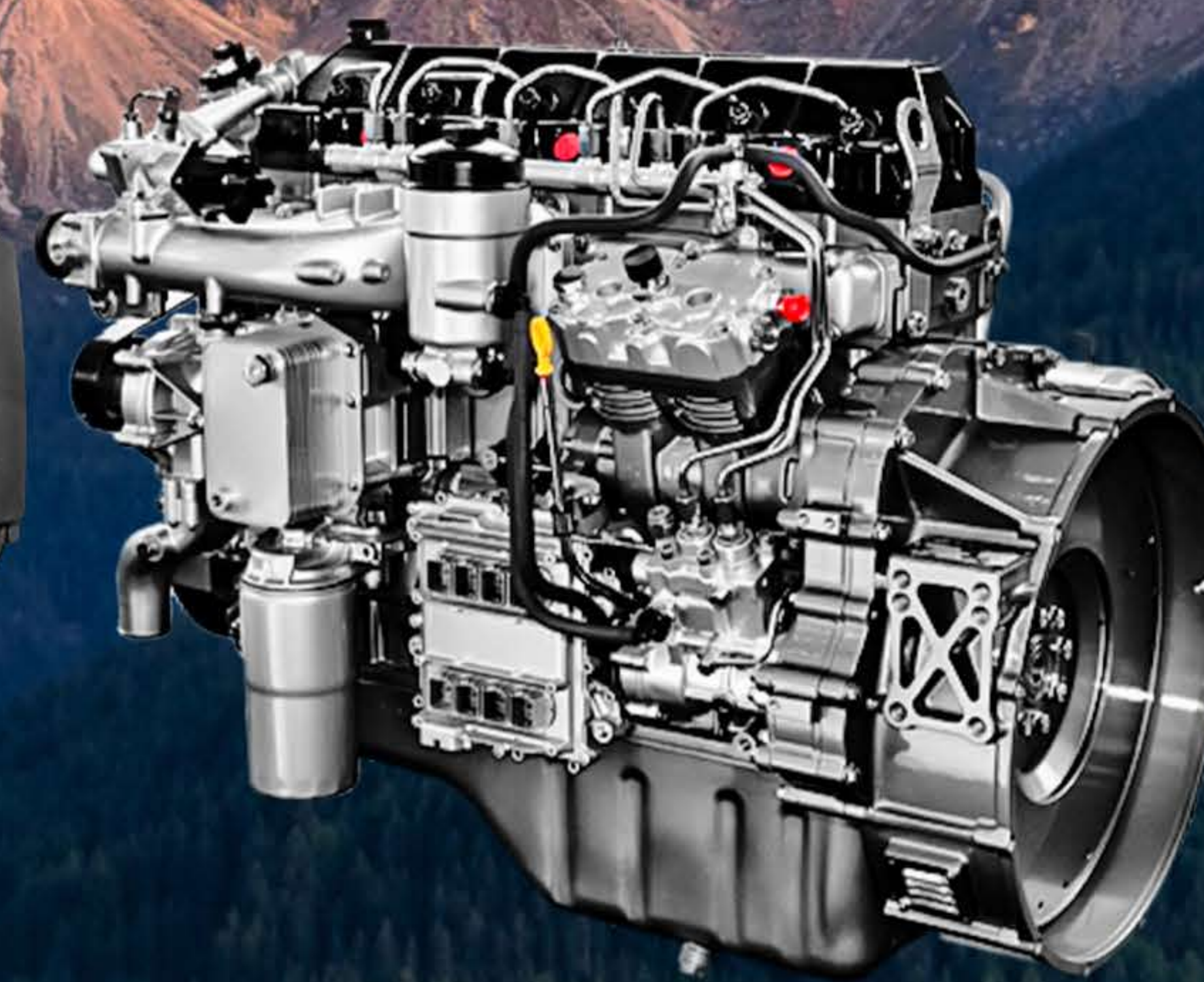

YUCHAI
180 HP 230 HP

DONGFENG X3

DANH MỤC	ĐƠN VỊ	THÙNG 7M5	THÙNG 10M
KÍCH THƯỚC			
Kích thước tổng thể (DxRxC)	mm	9.830 x 2.500 x 3.860	12.040 x 2.500 x 3.860
Khoảng cách trục	mm	6.100	7.100
Đầu xe	mm	1.400	1.400
Đuôi xe	mm	2.330	3.520
Kích thước thùng	mm	7.500 x 2.360 x 2.490	9.900 x 2.360 x 2.490
KHỐI LƯỢNG			
Khối lượng bản thân	Kg	6.405	7.305
Khối lượng chở cho phép	Kg	9.400	7.800
Khối lượng toàn bộ	Kg	16.000	15.300
Số chỗ ngồi	Chỗ		3
Số giường trong Cabin	Chỗ		1
ĐỘNG CƠ			
Tên động cơ		YuChai YCS04180-50	YuChai YCS06230-50
Loại động cơ		Common rail, 4 xi lanh thẳng hàng, làm mát bằng nước, làm mát bằng khí nạp	Common rail, 6 xi lanh thẳng hàng, làm mát bằng nước, làm mát bằng khí nạp
Tiêu chuẩn khí thải		Euro V	Euro V
Dung tích xi lanh	L	4.16	6.44
Số xi lanh		4	6
Công suất cực đại/tốc độ quay	Kw(Vòng/phút)	132/2.300	169/2.300
Momen xoắn/ tốc độ quay	Nm (Vòng/phút)	650/1.200-1.900	850/1.200-1.700
Định mức nhiên liệu	L/100Km	14-15	17-18
TRUYỀN ĐỘNG			
Ly hợp			Truyền động thủy lực, trợ lực khí nén
Hộp số			FAST 8JS85TE-C – 8 số tiến 2 số lùi
Đĩa ma sát	mm		395
HỆ THỐNG LÁI			
Trục vít Êcu bi, có trợ lực thủy lực			
HỆ THỐNG PHANH			
Phanh tang trống; Hệ thống phanh khí nén mạch kép; Hệ thống phanh đỗ xe tác động lên bánh sau; Phanh động cơ			
HỆ THỐNG TREO			
Trước		Phụ thuộc, nhíp lá, giảm xóc thủy lực và cân bằng	
Sau		Phụ thuộc, nhíp lá 2 tầng	
LỚP XE			
Trước/sau		10.00R20	
ĐẶC TÍNH			
Dung tích thùng nhiên liệu	Lít	200	400
TIỆN NGHI VÀ AN TOÀN			
Cabin X3 nâng điện			
Màn hình giải trí 10.1 inch tích hợp camera 360			
Ghế tài treo khí nén			
Điều hòa tự động			
Tản nhiệt trần phù điều			
Giường ngủ đơn 1 tầng			

*Hình ảnh có thể khác thực tế, thông số kỹ thuật có thể thay đổi mà không báo trước

